

Moto-Trike

Shadow 750



1990 - 2010



BOOM-Trikes

1990



Firmengründung
Foundation
Création de la société.

1991



IAA - Der BOOM beginnt
IAA - The BOOM begins
IAA - Le BOOM commence

1995



Serienproduktion Low Rider
Serial production Low Rider
Production en série Low Rider

1997



DIN ISO 9001

1998

EU - Zulassung

EU-Zulassung
European homologation
Homologation européenne

Das Leben genießen

Raus aus den Arbeitsklamotten, rein in die Lederkombi und mit dem BOOM Moto-Trike in eine andere Welt fahren. Ob Geschäftsmann oder Angestellter, ob jung oder alt, ob Mann oder Frau, ob Single oder Familienvater, auf dem Moto-Trike lässt Du den Alltagstrott hinter Dir. Den Fahrtwind spüren, das leichte Dahingleiten im bequemen Fahrersessel, ein Fahrgefühl, das einen die Freiheit auf drei Rädern spüren lässt.

Und das alles ohne Motorradführerschein ?

Ja, ein BOOM-Moto-Trike darf man mit dem Autoführerschein fahren.

Lass Dich bei einer Probefahrt auf einem BOOM Moto-Trike in diese neue Welt entführen. Mehr Infos unter: www.boom-trikes.eu

Take on the triking experience

Leave your suit and tie at home, put on your leathers, get on your BOOM Moto-Trike and experience a different world. Whether man or woman, manager or employee, young or old, single or family man, leave your daily routines behind. Feel the wind as you glide in the comfort of your rider's saddle, and let the freedom of three wheels carry you along.

And all without a motorcycle license?

Yes, a BOOM-moto-trike can be driven with the car driver's license.

Test ride a BOOM Moto-Trike. Pure triking. It's a different world. Additional information at www.boom-trikes.eu

Prendre la vie du bon côté

Enlever les vêtements de tous les jours, se glisser dans le cuir... et entrer avec un trike BOOM dans un nouveau monde. Homme ou femme, businessman ou employé, jeune ou moins jeune, célibataire ou avec une famille, sur un trike tu laisses derrière toi tous tes soucis quotidiens. Sentir le vent sur ton visage, rouler décontracté dans un siège confortable, des sensations de conduite que seule apporte la liberté sur trois roues.

Et tout cela sans le permis moto?

Oui, un Moto-Trike BOOM se conduit avec le permis voiture.

Laisse toi conduire dans ce monde nouveau en venant faire un essai sur un Trike BOOM. Informations complémentaires: www.boom-trikes.eu





Internationaler Durchbruch
Big break
Percée internationale



BOOM Yamaha



Fighter



Muscle-Trike



Moto-Trikes Shadow 750



Moto-Trikes Intruder 1800



***Motorrad-Feeling mit dem PKW-Führerschein
Motorcycle-feeling with the car license
Sensation moto avec le permis voiture***



MODELS

Shadow 750

Spirit, Silber

Black Spirit



Vollendet-klassisches Cruiser-Styling. Lässiger Sitzkomfort auf tiefer Gun-Fighter-Sitzbank. Beruhigende Zweizylinder - Musik für die Ohren. Glänzender Lack und funkelnder Chrom für die Augen.

Finished-classic cruiser styling. Casual comfort on low Gun-Fighter-seat. Soothing twin-cylinder - Music for the ears. Glossy paint and sparkling chrome for the eyes.

Excellent style classique cruiser. Confort de l'assise sur selle Gun-Fighter. Bicylindre apaisant. Une mélodie pour les oreilles. Verni brillant et pièces chromées rutilantes pour la vue.

Schlank, niedrig und muskulös – die Shadow Spirit steht garantiert überall im Mittelpunkt. Großes 21-Zoll-Vorderrad, verlängerte Gabel, schmale Kotflügel und flacher Drag-Style-Lenker zeichnen das bildschöne Bike aus. Die Gunfighter-Bank ermöglicht niedrige Sitzhöhe.

Lean, low and muscular - the Shadow Spirit is guaranteed everywhere in the center. Large 21-inch front wheel, extended forks, narrow mudguards and flat drag-style handlebar label the picturesque bike. The Gunfighter Bank provides low seat height.

Fin, bas et musclé – La Shadow Spirit est certainement toujours au centre de l'attention. Une grande roue avant de 21 pouces, une fourche allongée, un garde boue étroit et un guidon plat style Drag caractérisent ce superbe bike.

Authentischer Bobber-Style, verschmolzen mit klassischen Custom-Elementen. Fettes 17-Zoll-Vorderrad, massive Gabel, Gunfighter-Sitz, knackiges Heck und Speichenräder für puristischen Look. Tiefe Sitzposition und lässige Körperhaltung hinter dem Drag-Style-Lenker erzeugen göttliches Cruiser-Feeling. Einzig der Chrom der Dual-Shotgun-Anlage sticht aus dem schwarzen Gesamtkunstwerk hervor.

Authentic Bobber style blended with traditional custom elements. Fat 17-inch front wheel, solid fork, Gunfighter seat, crisp rear wheels and spokes for a purist look. Low seating position and relaxed posture behind the drag-style handlebars create a divine Cruiser feeling. Only the chrome of the dual shotgun exhaust system sticks out of the black art-work.

Style Bobber authentique fondu avec des éléments classiques custom. Roue avant large 17 pouces, fourche massive, siège Gunfighter, arrière craquant et roues à rayons pour un look puriste. Une assise basse et une position insouciance derrière un guidon style Drag crée un sentiment cruiser divin. Seule la partie chromée du pot Shotgun est soulignée sur cet ouvrage d'art pour le reste parfaitement noir.

Moto-Trike Shadow 750

Shadow 750



Spirit



ack Spirit



Umfangreiche Serienausstattung

Extensive standard equipment

Vaste équipement de série

- | | | |
|-------------------------------------|--|---|
| 1. Leichtlenkgabelkit | 1. Easy steering kit | 1. Kit de pilotage facile |
| 2. Einzelradaufhängung | 2. Independent suspension | 2. Suspension indépendante |
| 3. Vollwertiger Beifahrersitz | 3. Fully functional passenger seat | 3. Siège entièrement fonctionnel du passager |
| 4. Breite Beifahrerfußrasten | 4. Wide passenger footrests | 4. Repose-pieds passager larges |
| 5. 255er Breitreifen, hinten | 5. 255 wide tyres, rear | 5. Pneus larges 255 AR |
| 6. Hochwertige SLC-Alu-Räder hinten | 6. High-quality SLC-aluminum rear wheels | 6. Roues AR de haute qualité en aluminium SLC |
| 7. Aluminiumfahrwerk | 7. Aluminium suspension | 7. Suspensions aluminium |
| 8. Integralbremssystem | 8. Integral braking system | 8. Système de freinage intégral |
| 9. Unabhängige Vorderbremsanlage | 9. Independent front brake system | 9. Système indépendant de frein avant |
| 10. Abnehmbarer Kofferraum | 10. Removable trunk | 10. Coffre amovible |

Die Technik der zum Patent angemeldeten Hinterachskonstruktion im Detail
The technology of the patent-pending rear axle construction in detail
La technologie de la construction d' essieu arrière en instance de brevet en détail



mit EU-Zulassung +++ with European homologation +++ avec homologation européenne

Stahlflex-Bremsleitungen
Braided brake lines
Durite de frein acier

Rohrrahmen aus Präzisionsstahl
Tubular frame made of precision steel
Cadre tubulaire en acier de précision

Einzelradaufhängung (Aluminiumschräglenker)
Independant suspension (alloy semi trailing arms)
Roues indépendantes (bras aluminium)

Aluminiumfahrwerk
Aluminium suspension
Suspensions aluminium

PKW-Bremssattel mit Feststellbremse
Car caliper with locking brake
Etrier de frein de voiture avec frein à main

Fabrikneues PKW-Differential
Brand new car differential
Différentiel de voiture neuf

Stark dimensionierte
PKW-Bremsanlage
Strong car braking system
Système de frein de voiture
surdimensionné

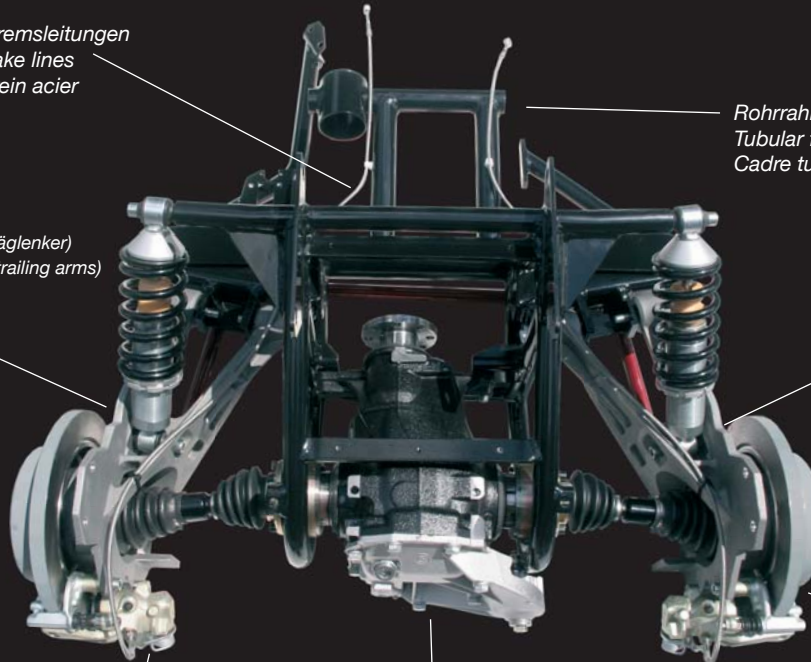

Technical data



Technische Daten:

Modell	Shadow 750
Vorderradaufhängung: Hinterradaufhängung:	41 mm Teleskopgabel BOOM- Alu- Schräglenker / Einzelradaufhängung
Bereifung vorne: <i>Shadow 750 + Black Spirit:</i> <i>Spirit:</i>	120/90-17 90/90-21
Bereifung hinten:	255/40-17
Bremse vorne / hinten:	Scheibenbremse
Höchstgeschwindigkeit:	ca. 140 km/h
Tankinhalt / Verbrauch:	14,6 l / 4,5 l auf 100 km
Gewicht vollgetankt:	394 kg
Zulässiges Gesamtgewicht:	600 kg
Max. Zuladung:	206 kg

Motor

Bauart:	Flüssigkeitsgekühlter 52°- V2-Viertaktmotor mit geregeltem Katalysator
Bohrung x Hub in mm:	79x76
Hubraum in cm ³ :	745
Verdichtung:	9,6 : 1
Gemischaubereitung:	PGM-FI-Einspritzung
Max. Leistung kW (PS) bei min ⁻¹ :	34 (46) / 5500
Max. Drehmoment, Nm bei min ⁻¹ :	64 / 3500
Zündung:	Transistorzündung
Starter:	Elektrostarter

Kraftübertragung

Getriebe:	5 Gang
Endantrieb:	Kardantrieb, Differential

Abmessungen

Länge in mm:	2.620
Breite in mm:	1.300
Höhe in mm:	1.235
Sitzhöhe in mm:	658
Bodenfreiheit in mm:	130
Sitzplätze :	2

Technical data:

Model	Shadow 750
Front wheel suspension: Rear wheel suspension:	41 mm telescopic fork BOOM- Alloy - semitrailing link axle / independent suspension
Front tyres: <i>Shadow 750 + Black Spirit:</i> <i>Spirit:</i>	120/90-17 90/90-21
Rear tyres:	255/40-17
Brakes front / rear:	Disc brakes
V-max:	approx. 140 Km/h
Fuel capacity / consumption:	14,6 l / 4,5 l for 100 Km
Weight, fully fueled :	394 kg
Gross vehicle weight:	600 kg
Max. vehicle load capacity:	206 kg

Engine

Type:	Liquid-cooled 52°- V2-4-stroke engine with regulated catalyser
Bore x stroke in mm:	79x76
Cubic capacity in cm ³ :	745
Compression:	9,6 : 1
Mixture processing:	PGM-FI-Injection
Max. Power kW (HP) at min ⁻¹ :	34 (46) / 5500
Max. torque, Nm at min ⁻¹ :	64 / 3500
Ignition:	Transistor ignition
Starter:	Electric starter

Power transmission

Gearbox:	5 gears
Powertrain:	Shaft drive, differential

Dimensions

Length in mm:	2.620
Width in mm:	1.300
Height in mm:	1.235
Seating height in mm:	658
Ground clearance in mm:	130
No. of seats:	2

Données Techniques:

Modèle	Shadow 750
Suspension roue avant: Suspension roues arrière:	Fourche télescopique 41 mm Bras alu BOOM à suspension indépendante
Roue AV: <i>Shadow 750 + Black Spirit:</i> <i>Spirit:</i>	120/90-17 90/90-21
Roues AR:	255/40-17
Freins AV et AR:	Frein à disque
Vitesse maximum:	Env. 140 km/h
Contenu du réservoir / Consommation:	14,6 l / 4,5 l aux 100 km
Poids avec le plein:	394 kg
PTAC:	600 kg
Charge utile:	206 kg

Moteur

Type:	Moteur 4 temps 52° - V2, refroidissement liquide, catalyseur réglé
Alésage x course en mm:	79x76
Cylindrée en cm ³ :	745
Compression:	9,6 : 1
Préparation du mélange:	Injection PGM-FI
Puissance max. kW (CV) par min ⁻¹ :	34 (46) / 5500
Couple maximum, Nm par min ⁻¹ :	64 / 3500
Allumage:	Allumage transistor
Starter:	Starter électrique

Transmission

Boîte:	5 vitesses
Transmission:	Cardan, différentiel

Dimensions

Longueur en mm:	2.620
Largeur en mm:	1.300
Hauteur en mm:	1.235
Hauteur de l'assise en mm:	658
Garde au sol en mm:	130
Place assise:	2

Shadow 750 Colours

Die Shadow Moto-Trikes von BOOM TRIKES werden in den folgenden Farben angeboten:

Shadow 750 und Black Spirit in der Farbe „Graphite Black“
das Modell **Spirit** wird zusätzlich noch in der Farbe „**Candy Blaze Orange**“ angeboten
Dank unserer top-modernen Lackieranlage können wir Ihr Moto-Trike auch gerne in Ihrer Wunschfarbe liefern.
Sprechen Sie uns an !

The Shadow Moto-Trikes from BOOM TRIKES are available in following colors:

Shadow 750 and Black Spirit in „Graphite Black“
the model **Spirit** is also offered in the color „**Candy Blaze Orange**“
Thanks to our top-modern painting we can produce your Moto-Trike also in your desired color.
Talk to us!

Les Moto Trikes Shadow existent dans les teintes suivantes:

Shadow 750 et Black Spirit en «Graphite Black»
le modèle **Spirit** est aussi décliné dans la teinte «**Candy Blaze Orange**»
Grâce à une cabine de peinture moderne nous pouvons vous livrer votre Moto Trike dans la teinte de votre choix.
Contactez-nous !



Candy Blaze Orange



Graphite Black



Gerne sind wir Ihnen auch bei der Erfüllung von individuellen Farbwünschen behilflich.

We will gladly help you fullfilling your individual color wishes.

Nous vous aidons volontiers à trouver votre teinte individuelle.

Extras



Windschild, höhenverstellbar
Windshield, adjustable
Pare-brise, réglable



Bequeme Trittbretter
Comfortable footboards
Marchepieds confortables



Zusatztopcase
Additional topcase
Topcase supplémentaire



Beifahrer-Lendenstütze
Passenger lumbar support
Soutien lombaire passager



Breite Beifahrersitzbank
Wide passenger seat
Siège passager large



Bilstein Fahrwerk
suspension Bilstein
Suspensions Bilstein



Stabilisator
Stabiliser bar
Stabilisateur



Zusatztank
Additional fuel tank
Réservoir supplémentaire

1990 - 2010



BOOM-Trikes



*Shadow 750
mit Vollausstattung
(Ultimate)*

Vertriebspartner / Dealer / Distributeur

www.boom-trikes.eu